



System S 3 sports

Ballwurfsicher, sichtbar, mit akustischer Wirkung

OWAlifetime collection

OWA

1. Die Unterkonstruktion des Systems S 3 sports inklusive Wandwinkel gemäß Systemblatt S 3 sports und Verlegeanleitung Nr. 9801 ausführen.

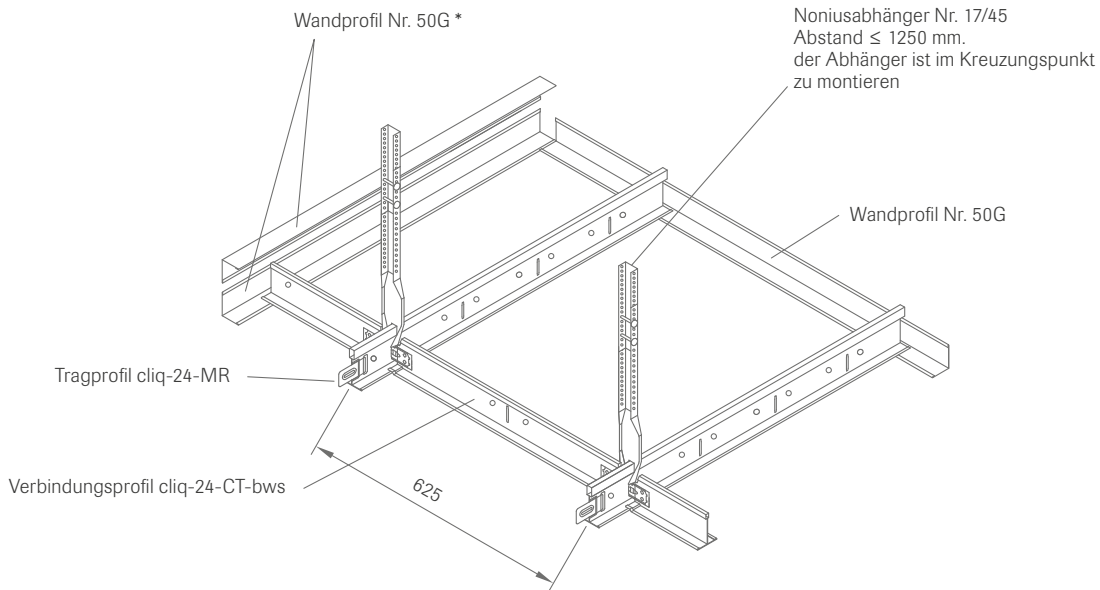

* Im Bereich des Auflagers der ankommenden Verbindungsprofile, ist im Wandanschlussbereich ein zweites Wandprofil als Gegenlager notwendig.

2. Das Schließen der Decke erfolgt reihenweise. Jede zweite Sinfonia-sports-Platte einer Reihe einlegen.

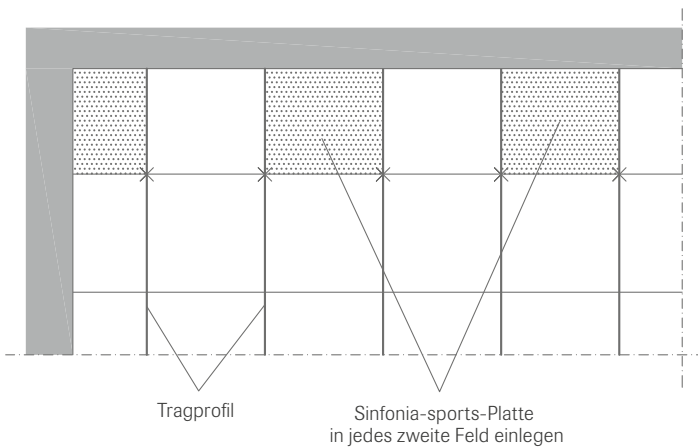

3. Kreuzverbinder sports Nr. 31 auf die Tragprofile cliq-24-MR montieren. Die Schlitzung des Tragprofils cliq-24-MR gibt dabei die Position der Kreuzverbinder sports Nr. 31 an.

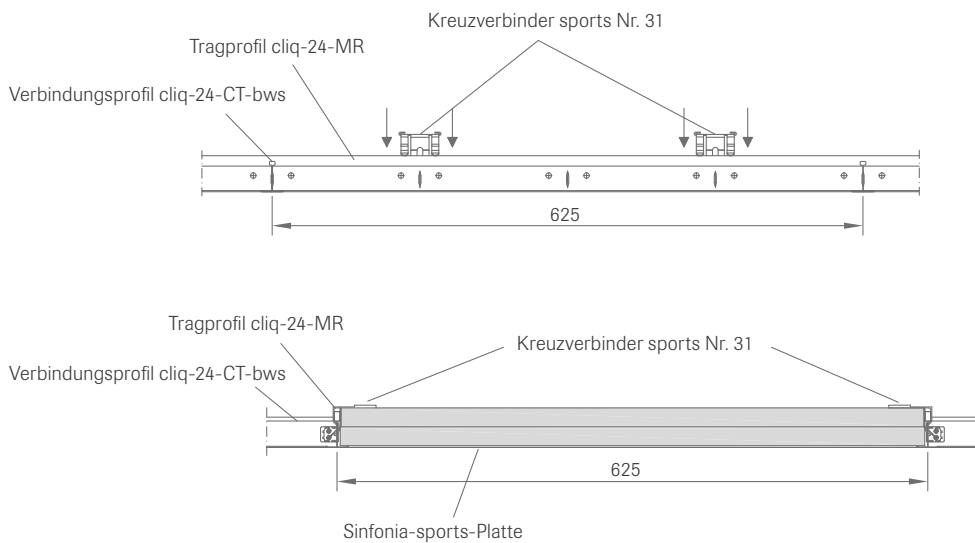

Pro Platte werden 4 Kreuzverbinder sports Nr. 31 mit Auskrägung Richtung Platte montiert.

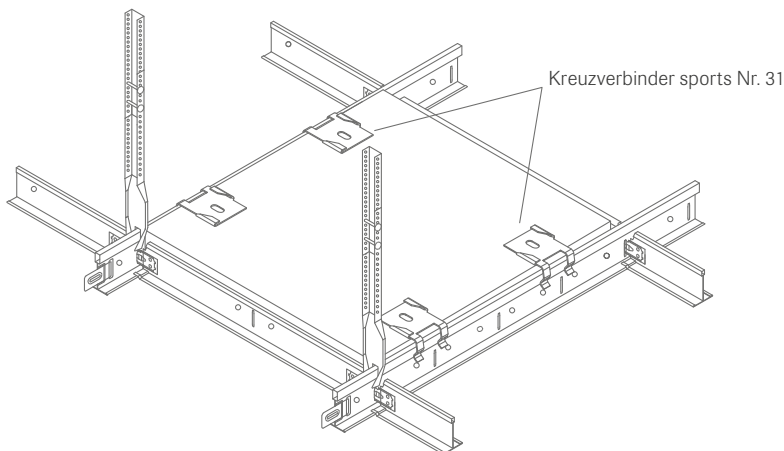

4. Zur Montage der restlichen Sinfonia-sports-Platten der jeweiligen Reihe etwas Druck anwenden bis diese flächenbündig in der Konstruktion liegen.

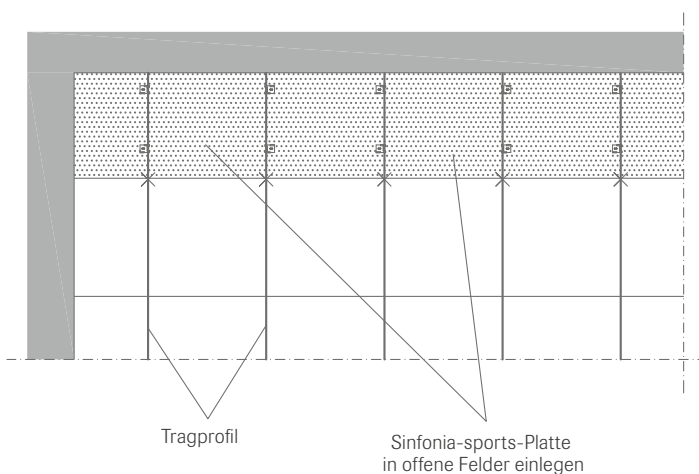

5. Aussteifungsprofil sports Nr. 30 durch die vorpositionierten Kreuzverbinder sports Nr. 31 schieben, gemäß Systemblatt S 3 sports ausrichten.

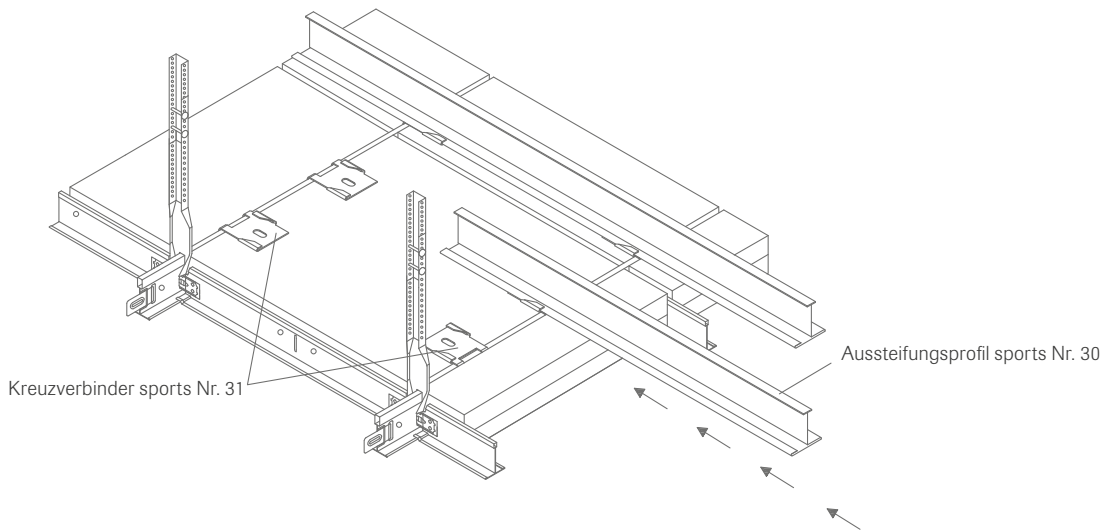

6. Längsverbinder Nr. 77 auf Aussteifungsprofil sports Nr. 30 aufschieben und mit nächstem ankommenden Aussteifungsprofil sports Nr. 30 kuppeln und mittels z. B. Zange verpressen.

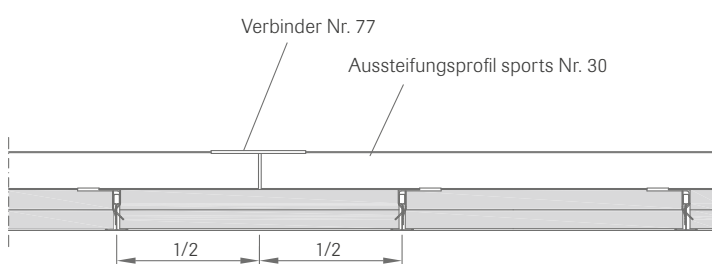
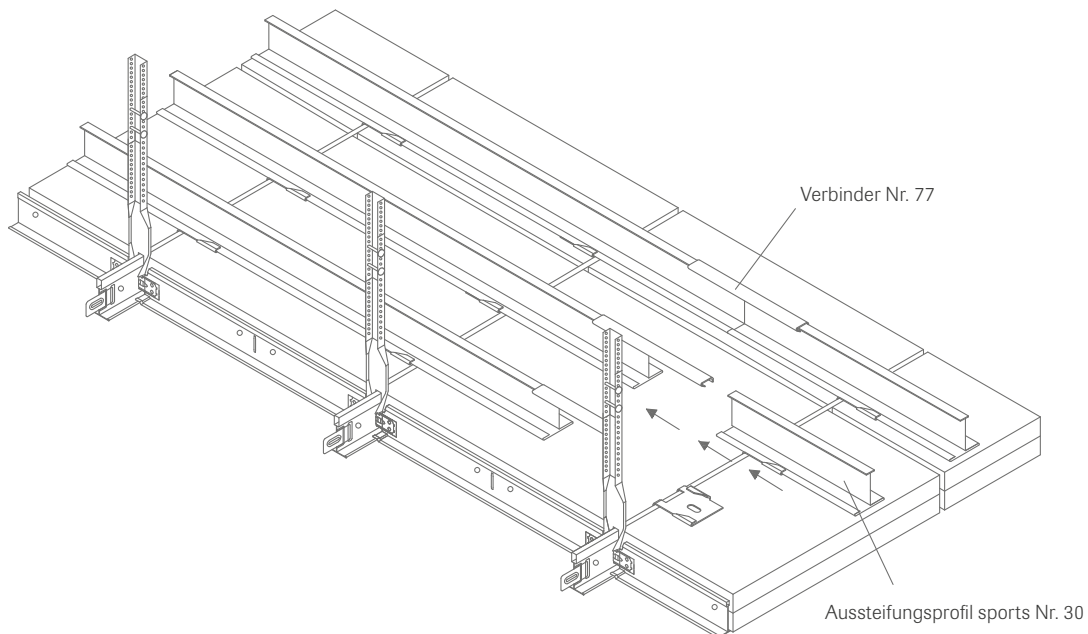

7. Im Wandbereich sind die Aussteifungsprofile sports Nr. 30 bis in die Einfassung (Gegenlager) des zusätzlich montierten Wandprofils Nr. 50G zu führen.

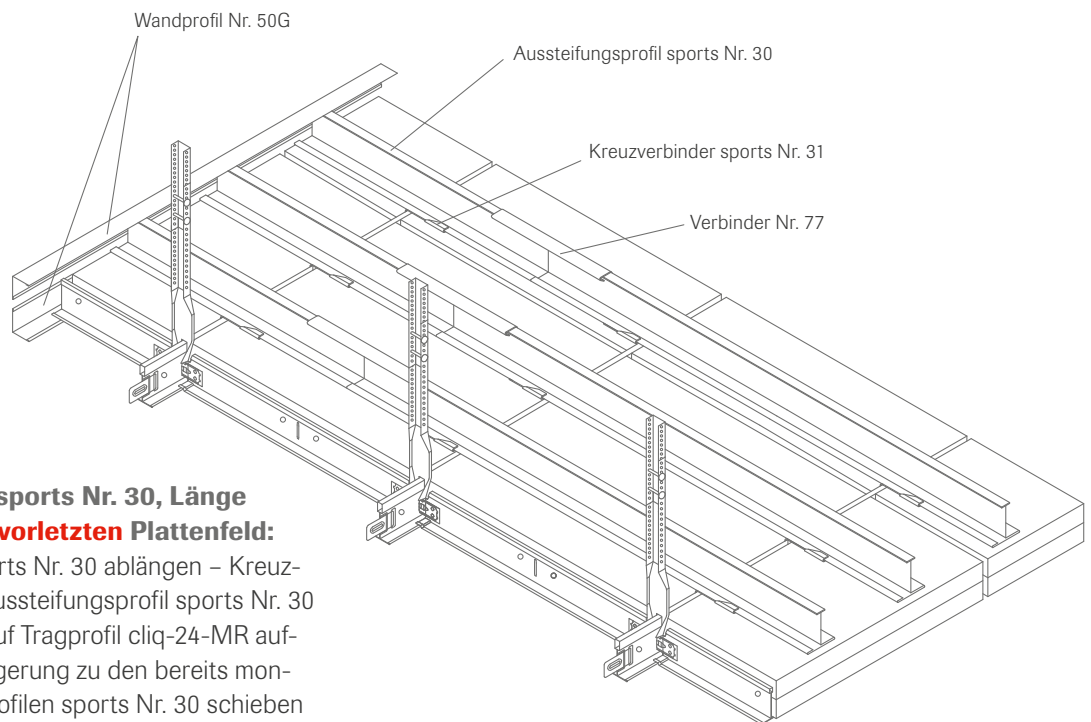

- 7.1 Aussteifungsprofil sports Nr. 30, Länge 1250 mm endet im vorletzten Plattenfeld:**
 Aussteifungsprofil sports Nr. 30 ablängen – Kreuzverbinder Nr. 31 auf Aussteifungsprofil sports Nr. 30 drehen – zusammen auf Tragprofil cliq-24-MR aufdrücken und in Verlängerung zu den bereits montierten Aussteifungsprofilen sports Nr. 30 schieben und mittels Längsverbinder Nr. 77 verpressen.

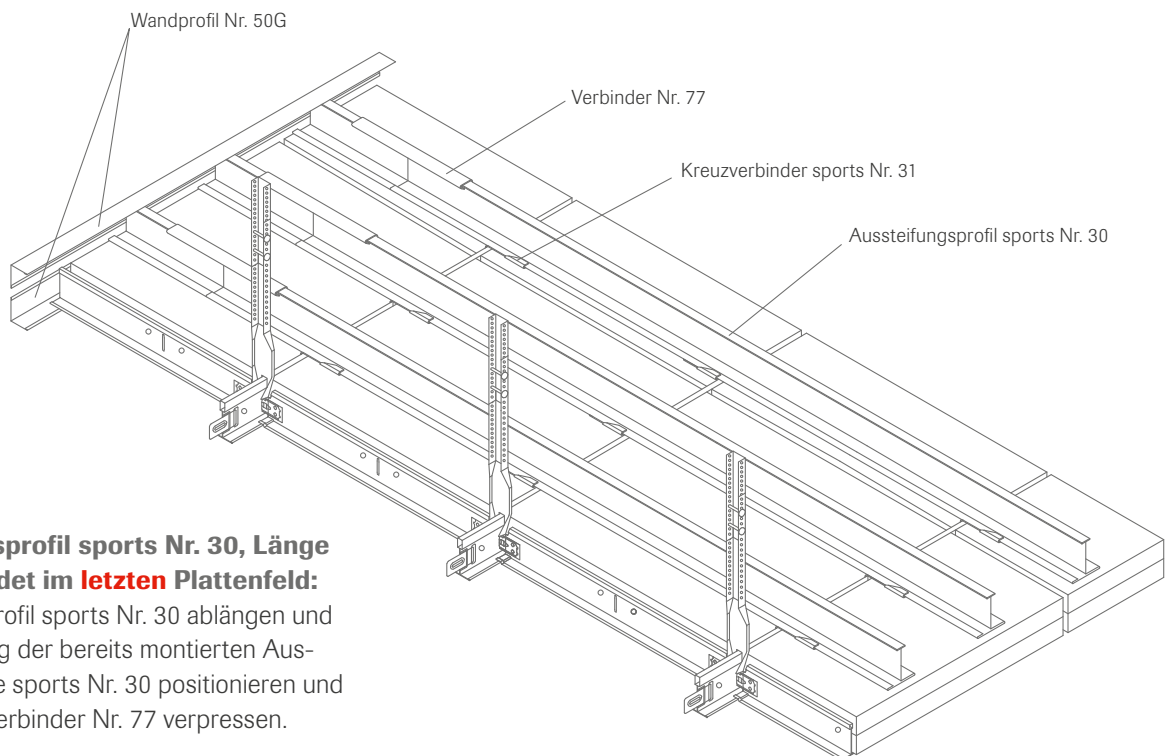

- 7.2 Aussteifungsprofil sports Nr. 30, Länge 1250 mm endet im letzten Plattenfeld:**
 Aussteifungsprofil sports Nr. 30 ablängen und in Verlängerung der bereits montierten Aussteifungsprofile sports Nr. 30 positionieren und mittels Längsverbinder Nr. 77 verpressen.

Achtung:

Um das Deckenfeld mit dem System S 3 sports zu schließen, muss in einer Ecke des Raums in der vorletzten Plattenreihe eine Revisionsklappe Nr. 8032-sports verbaut werden!

Demontageanleitung Kreuzverbinder sports Nr. 31 bei notwendigen Rückbauarbeiten

1. Ca. 25 cm langes Aussteifungsprofilstück sports Nr. 30 auf Verbinder schieben.

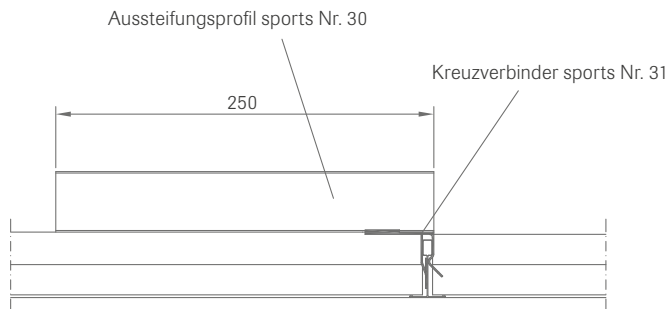

2. Aussteifungsprofil sports Nr. 30 auf 45° anheben, bis Nase des Kreuzverbinders sports Nr. 31 über Wulst des Tragprofils cliq-24-MR gleiten kann.

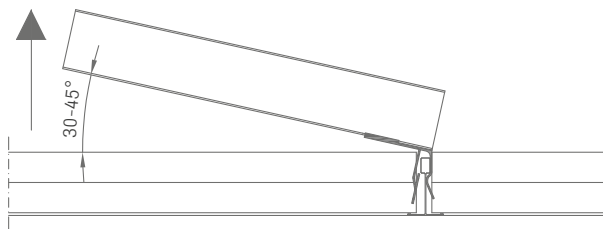

3. Das Aussteifungsprofil sports Nr. 30 fungiert als Hebel, durch seitliche Bewegungen lässt sich der Verbinder demontieren.

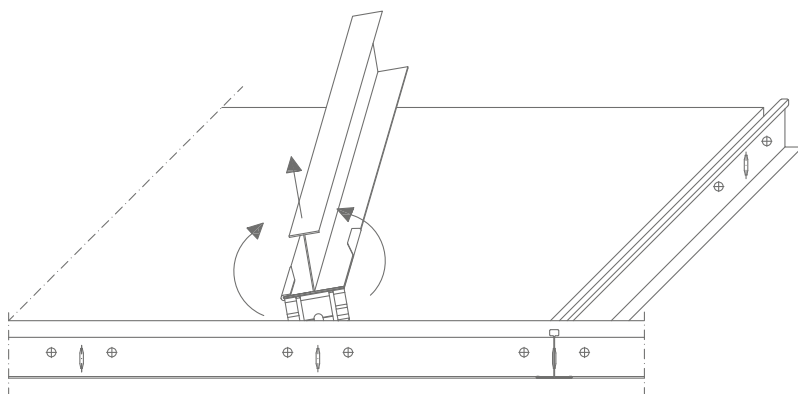

Die in dieser Broschüre enthaltenen Informationen entsprechen dem zum Zeitpunkt der Veröffentlichung aktuellen Stand. Druckfehler und Irrtümer vorbehalten. Für den konkreten Beratungsfall wenden Sie sich bitte an unser Kompetenzteam OWAconsult. Unsere Berater stehen Ihnen gerne für Ihre Fragen unter folgenden Kontaktdaten zur Verfügung: tel: +49 9373 201-222 oder e-Mail: info@owaconsult.de

OWA

Odenwald Faserplattenwerk GmbH
Dr.-F.-A.-Freundt-Straße 3 | 63916 Amorbach
tel +49 9373 201-0 | info@owa.de
www.owa.de

Montageanleitung
S 3 sports
082200